

SW45S, SW70S, SW90S, SW45SA, SW70SA, SW90SA

Technický list



Technické parametry

Saunová kamna	Výkon	Výparník		Rozměry		Kameny	Saunová místnost		
		Výkon	Max. účinnost výparníku	Š/H/V	Hmotnost		Objem		Výška
	kW	kW	kg/h	mm	kg	max. kg	min. m ³	max. m ³	min. mm
SW45S/SW45SA	4,5	2	2,5	380/355/710	16	20	5	10	1900
SW70S/SW70SA	7	2	2,5	380/355/710	16,8	20	8	14	1900
SW90S/SW90SA	9	2	2,5	380/355/710	16,8	20	9	18	1900

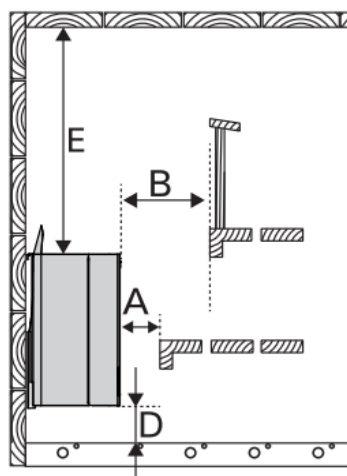
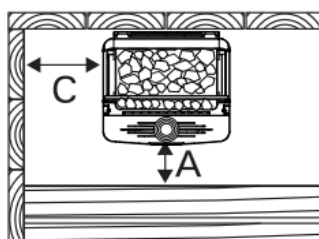

	A	B	C	D	E
SW45S/SW45SA	20	20	35	80	1200
SW70S/SW70SA	20	20	70	80	1200
SW90S/SW90SA	20	20	80	80	1200

Požadavky na kvalitu vody

Kvalita vody	Efekty	Doporučení
Koncentrace humusu	Barva, chuť, sraženina	< 12 mg/l
Koncentrace železa	Barva, zápach, chuť, sraženina	< 0,2 mg/l
Tvrdost: nejdůležitější substance jsou Mn a Ca	Sraženiny	Mn: <0,05 mg/l Ca: <100 mg/l
Chlorovaná voda	Zdravotní riziko	Zakázáno používat
Mořská voda	Rapidní koroze	Zakázáno používat

Elektroinstalace

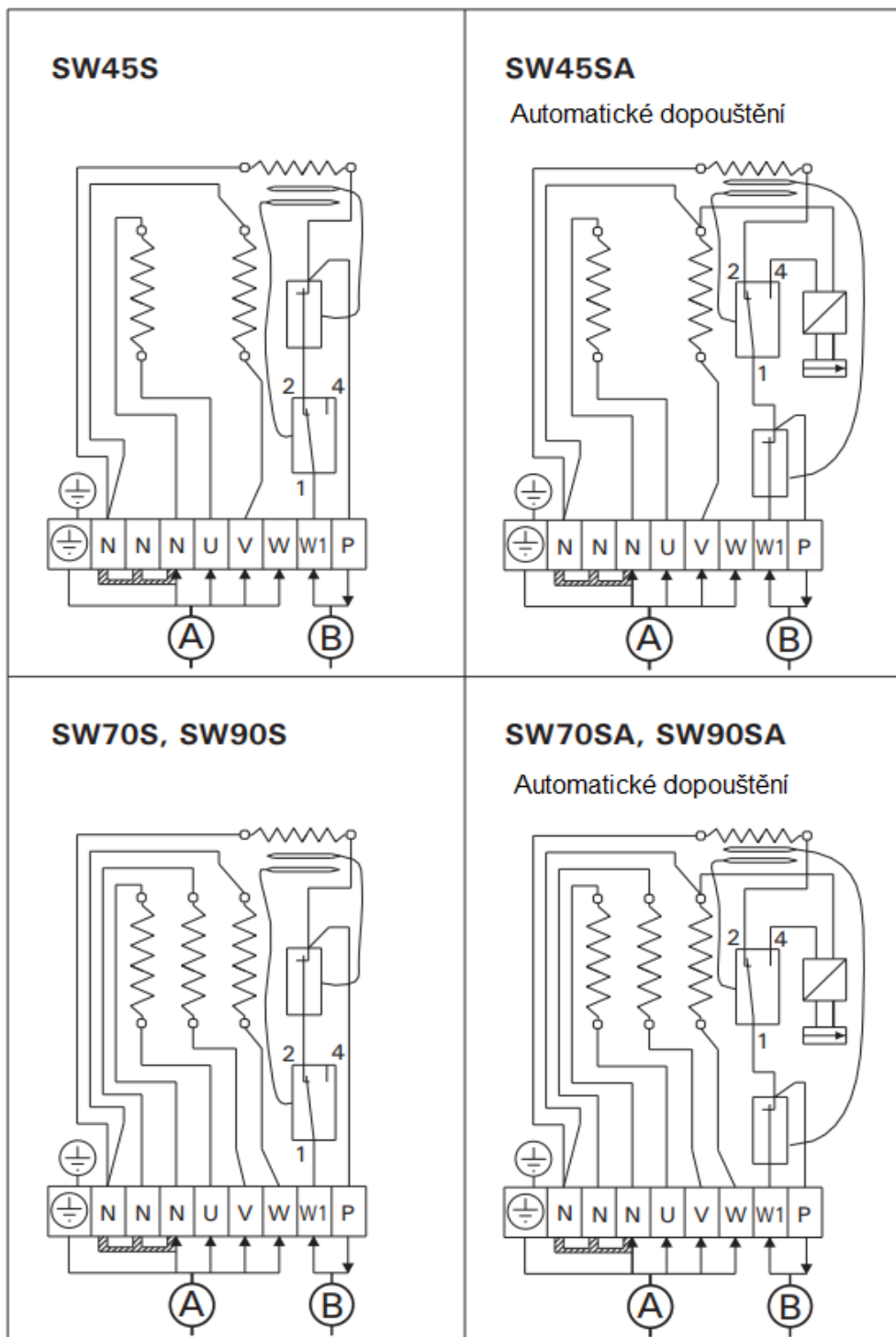

Saunová kamna	Výkon kW	Topné těleso	Výkon výparníku kW	Pojistka A	Průřez kabelu 400 V 3N~ mm2		
					A	B	A + B
SW45S/SW45SA	4,5	2 x 2260 W	2	3 x 10	5 x 1,5	2 x 1,5	7 x 1,5
SW70S/SW70SA	7	3 x 2260 W	2	3 x 10	5 x 1,5	2 x 1,5	7 x 1,5
SW90S/SW90SA	9	3 x 3000 W	2	3 x 16	5 x 2,5	2 x 2,5	7 x 2,5